

УДК-7А6.1 (575)

ББК-75.81 (5Т)

**ТАҲИЯИ СИСТЕМАИ
НИШОНДИҲАНДАҲОИ ОМОРИИ
БОЗОРИ МАНЗИЛ**

Қодиров Абдурахмон Лакимович – доктори илмҳои иқтисод, профессори кафедраи идоракунии иқтисодиёт ва маркетинги Муассисаи давлатии таълимии Донишгоҳи давлатии Хуҷанд ба номи академик Бобоҷон Ғафуров

**РАЗРАБОТКА СИСТЕМЫ
СТАТИСТИЧЕСКИХ
ПОКАЗАТЕЛЕЙ РЫНКА ЖИЛЬЯ**

Кадыров Абдурахмон Лакимович – доктор экономических наук, профессор кафедры управления экономикой и маркетинга Государственного образовательного учреждения Худжандский государственный университет имени академика Бободжона Гафурова

**DEVELOPMENT OF A SYSTEM OF
STATISTICAL INDICATORS OF THE
HOUSING MARKET**

Kadyrov Abdurakhmon Lakimovich - Doctor of Economics, Professor of the Department of Economics and Marketing of the State Educational Institution Khujand State University named after academician Bobojon Gafurov.

Вожаҳои калидӣ: бозори амволи гайриманқул манзил, нишондиҳандаҳо, муносибатҳои сабабӣ-таъсирӣ.

Ба бозори манзил омилҳои муайянкунандаи рушди иҷтимоию иқтисодии кишвар ва суботи сиёсӣ таъсири мерасонанд. Дар мақола муносибатҳои мураккаби сабабӣ-таъсирӣ байни омилҳои ба бозори амволи гайриманқул таъсиррасон дар шакли диаграммаи Исикава оварда шуда, омилҳо асоснок ба панҷ гурӯҳ тақсим карда шудааст. Дар асоси принципҳои бунёди системаҳои нишондиҳандаҳои оморӣ, таҳлили самтҳои бозори амволи гайриманқули минтақа системаи натиҷавии нишондиҳандаҳои оморӣ бозори манзил пешкаш карда шудааст.

Ключевые слова: рынок недвижимости, жилье, индикаторы, причинно-следственные связи.

На рынок жилья влияют факторы, определяющие социально-экономическое развитие страны и политическую стабильность. В статье представлены сложные причинно-следственные связи между факторами, влияющими на рынок недвижимости, в виде диаграммы Исикавы и факторы обоснованно разбиты на пять групп. На основе фундаментальных принципов систем статистических показателей и анализа направлений рынка недвижимости региона предложена итоговая система статистических показателей рынка жилья.

Keywords: real estate, market housing, indicators, causal relationships.

The housing market is influenced by factors that determine the socio-economic development of the country and political stability. The article presents complex causal relationships between factors affecting the real estate market in the form of an Ishikawa diagram and the factors are reasonably divided into five groups. Based on the fundamental principles of statistical indicator systems and analysis of the directions of the real estate market in the region, the final system of statistical indicators of the housing market is proposed.

Бозори амволи ғайриманқул зери таъсири омилҳои муайянкунандаи рушди иқтимоию иқтисодии кишвар ва омилҳои муайянкунандаи суботи сиёсӣ қарор дорад. Муносибатҳои мураккаби сабабӣ-таъсирӣ байни омилҳои ба бозори амволи ғайриманқул таъсиррасонро дар шакли диаграммаи Исикава тасвир менамоем, (расм.1).

Омилҳои, ки ба бозори амволи ғайриманқул таъсир мерасонанд, метавонанд ба панҷ гурӯҳи асосӣ муттаҳид карда шаванд:

1. Омилҳои танзими давлатии бозори амволи ғайриманқул: 1.1 - санадҳои меъёрии ҳуқуқии танзимкунандаи муомилоти хариду фурӯши амволи ғайриманқул; 1.2 - қонунгузории андоз, ки муомилоти амволи ғайриманқулро танзим мекунад; 1.3 - меъёрҳои алоҳида, ки амалиёти амволи ғайриманқулро дар сатҳи минтақавӣ маҳдуд мекунад.

2. Вазъияти умумии иқтисодӣ: 2.1 — истеҳсоли даромади миллӣ; 2.2 - ҳаҷми маҳсулоти саноат; 2.3 - шуғли аҳолии қобили меҳнат; 2.4. - меъёри даромаднокии дороиҳои молиявӣ; 2.5 - тавозуни пардохти кишвар; 2.6 - ҳолати тавозуни савдо; 2.7 - воридшавии сармоя; 2.8 - хуруҷи сармоя; 2.9 - афзоиши даромади аҳоли; 2.10 - индекси нархҳои истеъмолӣ.

3. Вазъи микроиқтисодӣ: 3.1 - рушди иқтисодии минтақа; 3.2 - диверсификасияи шуғли аҳолии қобили меҳнат; 3.3 - дурнамои иқтисодии рушди минтақа; 3.4 - воридшавии сармоя ба минтақа; 3,5 - аз минтақа хориҷ шудани сармоя.

4. Вазъи иқтимоӣ дар минтақа. 4.1 - муносибат ба сармояи хусусӣ; 4.2 - муносибат ба сармояи хориҷӣ; 4.3 - устувории сиёсати маъмурияти вилоят; 4,4 - сатҳи бекорӣ дар минтақа; 4.5 - маъруфияти сиёсати пешгирифтаи маъмурияти вилоят.

5. Шароити табиӣи минтақа: 5.1 - вазъи экологии минтақа; 5.2 - мавҷудияти инфрасохтори пешрафта.

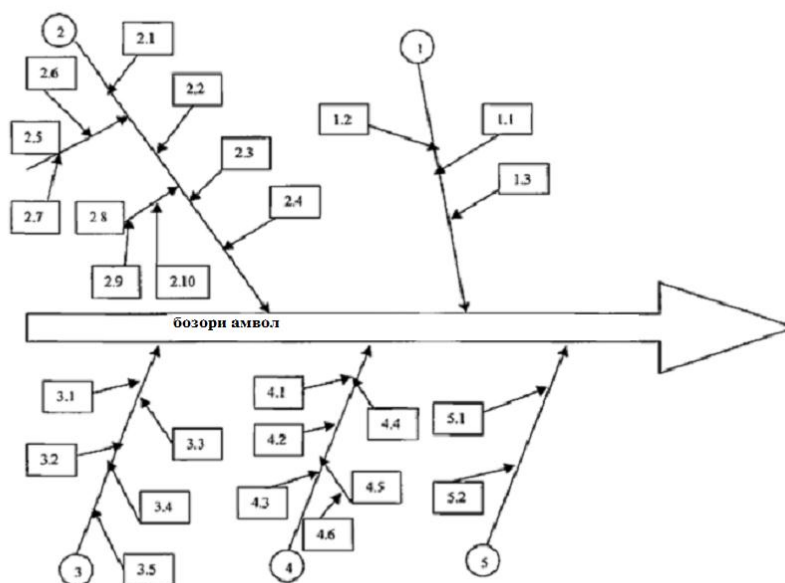

Расми 1. Муносибатҳои сабабӣ-таъсирӣ байни омилҳои, ки ба бозори амволи ғайриманқул таъсир мерасонанд.

Чунон ки дар расм дида мешавад, нақши ҳалқунанда ба омилҳои макроиқтисодӣ тааллуқ дорад: вазъи сиёсии кишвар ва минтақаҳо, вазъи умумии иқтисодӣ, вазъи бозори молиявӣ. Агар таъсири омилҳои макроиқтисодӣ нисбатан устувор бошад, пас вазъи бозори амволи ғайриманқул бо омилҳои микроиқтисодӣ муайян карда мешавад. Ин хусусияти асосии омилҳои мебошад, ки ба бозори амволи ғайриманқул таъсир мерасонанд.

Таҳлили ҳар як сегменти бозори амволи ғайриманқул таҳқиқи омилҳои талаб мекунад, ки ин бозорро муайян мекунад, яъне. омилҳои талабот, пешниҳод ва таъсири

мутақобилаи онҳо, ки натиҷаи онҳо нарх мебошад [1]. Системаи омилҳое, ки бозори амволи ғайриманқули манзилро муайян мекунад, дар расми 2 нишон дода шудааст.

Мо сохтор ва хусусиятҳои мавзӯи омӯзиши омори баррасӣ намуда, гурӯҳҳои омилҳоро, ки бозори амволи ғайриманқули манзилро муайян мекунад ва омилҳои ба он таъсиркунандаро муайян намуда, имкони моделсозии арзиши эквиваленти амволи манзилро бо таъсири танҳо омилҳои муҳимтарин муайян кардем.

Дар асоси гуфтаҳои боло, мо пешниҳод менамоем, ки самтҳои асосии зерини таҳлили омории бозори амволи манзил дар шароити шаҳр, ки аз рӯи таъинот, усулҳои тадқиқоти истифодашаванда, маҷмӯи нишондиҳандаҳои зарурии омори ва ҳаҷми натиҷаҳо гуногунанд, чун қарда шаванд:

1. Таҳлили умумии иқтисодии бозори амволи ғайриманқули манзил омӯзиши таъсири омилҳои макро ва микроиқтисодиро ба ташаккули сатҳи умумии нархи амволи ғайриманқул дар шаҳр дарбар мегирад;

2. Омӯзиши ҳолат ва динамикаи параметрҳои асосии бозори амволи ғайриманқул, ки нишондиҳандаҳои омории онҳо ҳадди ақалли кофӣ иттилоотии фаъолияти субъектҳои он мебошанд. Дар баробари ин, доираи параметрҳои танҳо бо параметрҳое маҳдуд аст, ки бевосита ба фаъолияти худ бозори амволи ғайриманқул алоқаманданд ва ба бисёре аз муносибатҳои иқтисодии он бо муҳити иқтисодии атроф таъсир намерасонанд. Параметрҳое, ки танҳо муносибатҳои молиро дар бозори амволи ғайриманқул тавсиф мекунад, мавриди омӯзиш қарор мегиранд - талабот, пешниҳод ва нарх;

3. Амсиласозии арзёбии оммавии амволи ғайриманқули истиқоматӣ муқаррар ва таҳлили шакли тағирёбии эквиваленти арзиши объектҳои истиқоматии ба маҷмӯи яхела дохилшуда вобаста ба муҳимтарин параметрҳои нархгузори барои онҳо (ҷойгиршавӣ, хусусиятҳои минтақаҳо, намудҳои сохтмон ва ғайра).

Дар тӯли таърихи тӯлонии рушди иқтисоди бозорӣ бисёр нишондиҳандаҳои омори таҳия ва ба низом дароварда шудаанд, ки ҳам равандҳои макроиқтисодӣ ва ҳам микроиқтисодиро инъикос мекунад. Аммо агар дар баъзе соҳаҳои фаъолият системаҳои устувор ва аз ҷониби умум қабулшудаи нишондиҳандаҳои омори инкишоф ёфта бошанд, пас дар дигар соҳаҳо, аз ҷумла дар соҳаи амволи ғайриманқул, имрӯз таҷрибаи ҷаҳонӣ, дар бехтарин ҳолат, бо вариантҳои гуногуни чунин системаҳо сарукор дорад.

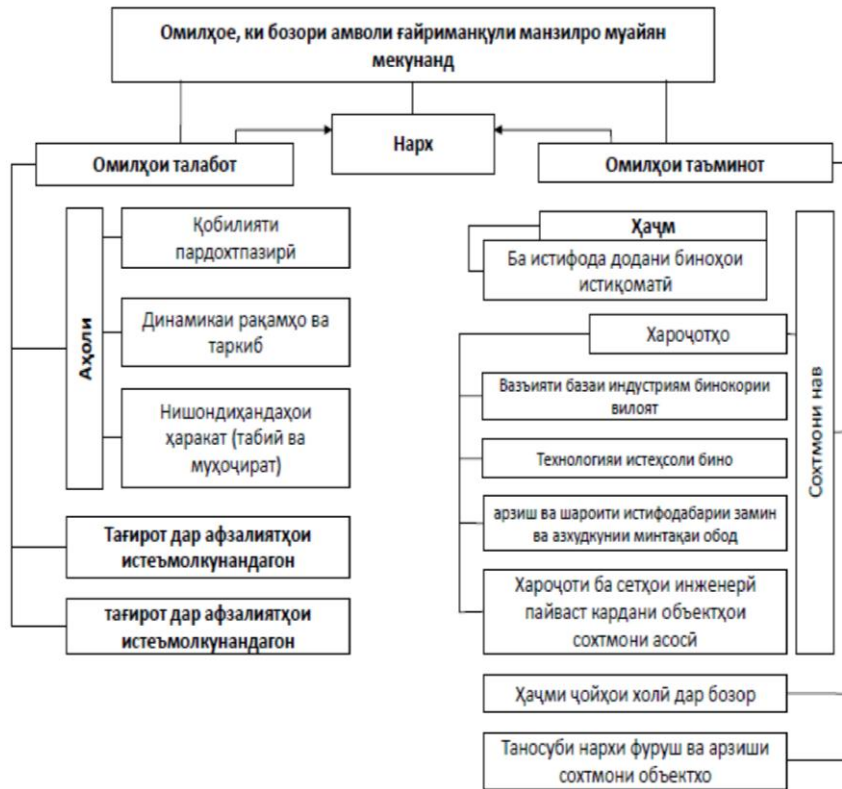

Расми 2. Омилҳои муайянкунандаи бозори амволи манзилии минтақавӣ

Баҳодиҳии миқдории хосиятҳои падидаи иқтисодии омӯхташавандаро бо назардошти муқаррароти умумии зерин метавон дод:

- мазмуни нишондиҳандаҳо бояд ба концепсияҳои иқтисодии муосир асос ёфта, дар натиҷаи таҳлили сифатии падидаи тадқиқшаванда муайян карда шавад;
- нишондиҳандаҳо бояд як системаи аз ҷиҳати ба ҳам алоқаманди мантиқӣ ташкил карда, ҳамзамон ҳамдигарро пурра кунанд;
- мазмун, маъно, усулҳои баҳодиҳии нишондиҳандаҳо ва ҷузъҳои онҳо бояд аниқ муайян карда шаванд.

Дар асоси принципҳои бунёдии системаҳои нишондиҳандаҳои омӯри, муқаррароти дар боло зикршуда ва самтҳои таҳлили бозори амволи ғайриманқули минтақа мо системаи натиҷавии зеринро муайян кардем.

Мо кӯшиш кардем, ки ба системаи дар поён овардашуда, шумораи хеле зиёди нишондиҳандаҳои омӯри оварда шаванд. Ҳамзамон, дар системаи пешниҳоднамудаи мо нишондиҳандаҳо ба таври возеҳ ҷудо карда шудаанд ва ҳар як самти таҳлил ба маҷмӯи муайяни хусусиятҳо ва усулҳои омӯзиши бо ҳам алоқаманд мувофиқат мекунанд.

Системаи нишондиҳандаҳои омӯрии бозори амволи манзилии минтақавӣ.

Нишондиҳандаҳо ченакҳои ҳисобкунии онҳо овардашудааст:

1.1 Таҳлили умумии иқтисодии бозор. Нишондиҳандаҳо, ки таъсири танзимкунандаи давлатро тавсиф мекунанд:

- 1.1.1. Сатҳи андозбандии амволи ғайриманқул, %-и арзиши инвентаризатсия;
- 1.1.2. Сатҳи андозбандии даромад аз фурӯши амволи ғайриманқул, %-и даромади гирифташуда;
- 1.1.3. Андозаи бочи давлатӣ барои тасдиқи шартномаҳо, % аз маблағи шартнома.

1.2. Нишондиҳандаҳои макроиқтисодӣ бо %-и маротиба нисбат соли гузашта:

- 1.2.1. Бозгашти дороиҳои молиявӣ;
- 1.2.3. Сатҳи таваррум;
- 1.2.4. Ҳаҷми истеҳсоли маҳсулот дар саноати сохтмон, ҳаз. сом.;

1.2.5. Ҳаҷми истеҳсоли хизматрасонӣ дар категорияи "амалиёт бо амволи ғайриманқул" ҳаз. сом.

1.3. Нишондиҳандаҳои иҷтимоию иқтисодии рушди минтақа:

1.3.1. Аҳолии шаҳр, ҳазор нафар;

1.3.2. Афзоиши (камшавии) табиӣ аҳолии минтақа, ҳазор нафар;

1.3.3. Афзоиши муҳоҷирати аҳолии минтақаҳо ҳазор нафар;

1.3.4. Шумораи воҳидҳои ақди никоҳ ва талоқ ба (1000 нафар аҳоли);

1.3.5. Сатҳи шуғл ба %;

1.3.6. Сатҳи бекорӣ бо %;

1.3.7. Даромади пулӣ, ҳазор сум. ба ҳар сари аҳоли дар як моҳ;

1.3.8. Даромади пулии воқеӣ, % нисбат ба соли гузашта;

1.3.9. Харочоти нақдӣ, аз ҷумла барои хариди амволи ғайриманқул % аз маблағи умумӣ, ҳаз. сом.;

1.3.10. Сармоягузориҳо ба сармояи асосӣ, аз ҷумла. ҳаз сом./ манзилгоҳ;

1.3.11. Индекси нархҳои истеъмоли нисбат ба соли гузашта;

1.3.12. Нархи миёнаи 1 м² аз майдони умумии манзил, сом.;

1.3.13. Индексҳои нархи маҳсулоти сохтмон нисбат ба соли гузашта;

1.3.14. Шумораи муомилоти амволи ғайриманқул, бо иштироки воҳиди миёнаравҳои касбӣ;

1.3.15. Арзиши миёнаи хизматҳои миёнаравӣ, ҳазор сом. барои як транзаксия.

1.4. Нишондиҳандаҳои омори манзилии минтақа:

1.4.1. Майдони фонди манзил, аз ҷумла: аз рӯи ноҳияҳои шаҳр аз рӯи шакли моликият, ҳазор м²;

1.4.2. Майдони манзилҳои фонди манзил, аз ҷумла дар ноҳияҳои шаҳр ҳазор м²;

1.4.3. Шумораи манзилҳо дар биноҳои истиқоматии фонди манзил, аз ҷумла дар ноҳияҳои шаҳр, воҳидҳо;

1.4.4. Таъмини миёнаи манзил, м² масоҳати умумии манзил барои як нафар шаҳрванд;

1.4.5. Ҳаҷми ба истифода додани биноҳои истиқоматӣ, ҳазор метри мураббаъ масоҳати умумӣ;

1.4.6. Ҳаҷми ба истифода додани квартираҳо, аз ҷумла. аз ҷониби ноҳияҳои воҳидҳои шаҳр, м² масоҳати умумӣ.

1.5. Нишондиҳандаҳои ки шароити табиӣ ва инфрасохтори минтақаро тавсиф мекунад:

1.5.1. Ҳаҷми маблағгузори барои муҳофизати муҳити зист ва истифодаи оқилонаи ресурсҳои табиӣ, ҳаз. сом.;

1.5.2. Ҳаҷми ба истифода додани объектҳои инфрасохтори нақлиёт ва коммуналӣ, воҳидҳои табиӣ;

1.5.3. Ҳаҷми ба истифода додани объектҳои сотсиалию маданӣ, воҳиди иқтисодии объект.

2. Таҳлили параметрҳои асосии бозор:

2.1. Нишондиҳандаҳои таъминот:

2.1.1. Асосӣ: Ҳаҷми маҳсулотсупорӣ, ҳазор метри мураббаъ, ҳаз. сом.; Суръати афзоиши вақти таъминот; Афзоиши ҳаҷми маҳсулотсупорӣ, ҳазор м², ҳаз. сом., фоиз.; Муқоисаи нишондиҳандаҳои ҳаҷми талабот дар вақт, индексҳои Ласпейрес, Пааш, Фишер бо давраи қаблӣ; Нишондиҳандаҳои муқоисаи ҳаҷми талабот ба фазо, index ESI [5, с. 250] маротиба.

2.2.2. Ёрӣ: ҳаҷми қарзҳои ипотекаӣ ба аҳоли, ҳаз. сом.; таъминоти миёнаи манзил (м² майдони умумии манзил ба як нафар; даромади пулии аҳоли, ҳазор сом. ба ҳар сари аҳоли дар як моҳ;

2.3. Нишондиҳандаҳои нарх:

2.3.1. Нархи миёнаи як воҳиди майдон, миёнаи арифметикӣ, оддӣ ё вазннок, аз ҷумла сом./м аз масоҳати умумии квартираҳо;

2.3.2. Коэффисиенти тағирёбии нарх, %;

2.3.3. Доираи вариатсияи нарх, сом.;

2.3.4. Дисперсияи нарх;

2.3.5. Тағйирёбии миёнаиквадратии нарх, сом.;

2.3.6. Суръати афзоиши нарх, маротиба;

2.3.7. Суратнокии афзоиши нарх, маротиба;

2.3.8. Индексҳои нархҳои Ласпейрес, Пааш, Фишер, маротиба нисбатан ба давраи қаблӣ;

2.3.9. Индекси нархи ЭКШ.

3. Моделсозии баҳодихии оммавии амволи ғайриманқул:

3.1. Нишондиҳандаҳои микдории баҳисобгирии техникии фонди манзил: шумораи хучраҳо дар як хонаи истиқоматӣ, нишондиҳандаҳои масоҳати хучра, умумӣ, истиқоматӣ, майдони ва ошхона бо м²;

3.2. Хусусиятҳои хоси квартира: Қойгиршавии манзил, чадвали рейтингӣ; Ошёнаи фойгиршавии хучра, усусиятҳои типологии хона. Ченак шумораи ошёнаҳо, намуди бино, маводи девор, намуди ҳаммом, чадвали рейтингӣ; Хусусиятҳои мавҷудият, набудани беҳбудихо, балконҳо, лоджияҳо ва ғайра; Тайёрии сохтмони манзил, аз рӯи чадвали рейтингӣ бозори ибтидоӣ;

3.3. Нишондиҳандаҳои самаранокӣ: арзиши як хучра, нархи як воҳиди майдон, ҳаз. сом. майдони умумии хучраҳо.

Ҳангоми сохтани маҷмӯи нишондиҳандаҳо, мо кӯшиш кардем, ки барои ҳар як соҳаи тадқиқот нишондиҳандаҳои оморӣ, ки ҷанбаҳои асосии падидаи таҳқиқшавандаро инъикос мекунанд, дохил карда шаванд. Маҷмӯи нишондиҳандаҳо, ки самтҳои алоҳидаи тадқиқоти бозори манзилро тавсиф мекунанд, ба андешаи мо, метавон ҳамчун системаҳои муस्ताқили ба соҳаҳои интиҳобшуда мувофиқ доништа шавад.

Дар натиҷа барои истифода дар омӯзиши бисёр сатҳҳои омории бозори амволи ғайриманқули манзилии минтақа маҷмӯи мукаммали нишондиҳандаҳо таҳия шудааст.

Нишондиҳандаҳо, ки дар натиҷаи тадқиқот ба маҷмӯ дохил карда шуданд, аз тарафи идораҳои оморӣ давлатии вилоят назорат карда шуда, дар нашрияҳои расми чоп карда мешаванд. Нишондиҳандаҳо, ки аз ҷониби мо нисбат ба дигар сатҳҳои таҳлили бозор пешниҳод шудаанд, онҳо асосан ҳисоб карда мешавад. Дар баробари ин, тартиби ҷамъоварӣ, назорат ва табдил додани маълумоти ибтидоии оморӣ барои ҳисоб кардани онҳо хеле мураккаб буда, худ як марҳилаи алоҳидаи ниҳоят муҳимтарини тадқиқот мебошад.

Ба андешаи мо, дар як тадқиқот истифода бурдани шумораи ҳамаи нишондиҳандаҳо имконпазирро, ки тамоми сатҳҳои баррасишавандаро тавсиф мекунанд, корро аз ҳад зиёд мураккаб мегардонад ва таҳлили дақиқи бозори амволи манзилии минақаро имконнопазир мегардонад. Қолибтарин ва амалан муҳим, бо дарназардошти мушкilotи таъминоти иттилоотӣ, ба назари мо, таҳлили параметрҳои асосии бозор, таҳияи модели баҳодихии арзиши манзилҳои минтақавӣ ва дар асоси натиҷаҳои ин таҳқиқот пешгӯӣ кардани инкишофи минбаъдаи бозори амволи ғайриманқул дар минтақа мебошад.

Таҳлили умумии иқтисодии бозори амволи ғайриманқули минтақа метавонад таҳлили якҷояи динамикаи нишондиҳандаҳои ба системаи сатҳи дахлдор дохилшуда ҳамчун асоси ҳулосаҳо оид ба вазъи бозори манзил, дар заминаи омӯзиши вазъи бозори манзили минтақа бошад.

ПАЙНАВИШТ

1. Кадыров, А.Л. Преимущества к-ближайшего прогнозирования по сравнению с традиционными методами / Шарипова М.М. // Учёные записки ХГУ, серия естественные и экономические науки – Худжанд: “Нури маърифат”, 2019 - № 4 (51) – С. 138-144.
2. Солиева Н. Внедрение скоринга в микрокредитовании.// Учёные записки ХГУ, серия естественные и экономические науки – Худжанд: “Нури маърифат”, 2022 - № 1 (61) – С. 138-144.
3. Қодиров А.Л. Системаи тавлиди автоматии қоидаҳои қарздиҳӣ/ Қодиров Х.А., Солиева Н. А.// Маводи конфронси илмӣ-амалии байналмилалӣ дар мавзуи «Иқтисодиёт, молия, ҳисобгирӣ, таҳлил ва аудит: афзалиятҳои рушди стратегӣ дар шароити иқтисодиёти рақамӣ» (21-23 юми майи соли 2022) /– Душанбе, матбааи Донишгоҳи миллии Тоҷикистон, 2022.- С. 776-771

4. Денис Квятковский, Питер С. Б. Филлипс, Питер Шмидт и Ягчеол Шин, Проверка нулевой гипотезы стационарности против альтернативы единичного корня., Журнал эконометрики (1992) С.159-178.
5. Гебхард Кирхгасснер и Юрген Уолтерс, Введение в современный анализ временных рядов, 2007.
6. Кадыров А.Л. Сабуров И.М. Оптималигардонии рушди сайёҳӣ // Маводи конференсияи ҷумҳуриявӣ илмӣ-амалии “Баҳисобгирӣ муҳосибӣ, таҳлил ва аудит дар шароити ҷаҳонишавӣ иқтисодиёт” (28 март соли 2020), Донишкадаи саёҳӣ, соҳибкорӣ ва хизмат. – Душанбе, 2020. - С. 187-191.
7. Кадыров А.Л. Сабуров И.М. Постановка задачи оптимизации развитие туризма // Ученые записки Худжандского государственного университета им. академика Б. Гафурова. Серия естественные и экономические науки – Худжанд, 2020. -№2 (53). - С. 54-62.

REFERENCES

1. Kadyrov, A.L. The advantages of the K-the Grace forecast compared to traditional methods / Sharipova M.M. // Scientific notes, a series of natural and economic sciences - Khujand: “Nuri Marifat”, 2019 - No. 4 (51) - P. 138-144.
2. Solieva N. The introduction of scoring in microcrediting. // Scientific notes, a series of natural and economic sciences - Khujand: “Nuri Marifat”, 2022 - No. 1 (61) - P. 138-144.
3. Kodirov A.L. System and tavlidi automation qoidahoi qarzdixi / Kodirov Kh.A., Solieva N.A. strategī dar sharoiti iktisodiyoti rakami” (21-23 yumi mayi salt 2022) / - Dushanbe, matbaai Donishgohi millii Tojikiston, 2022.- p. 776-771
4. Denis Kvyatkovsky, Peter S. B. Phillips, Peter Schmidt and Yagcheol Shin, checking the zero stationary hypothesis against an alternative to a single root., Economic magazine (1992). С 159-178.
5. Goebhard Kirkhgassner and Jurgen Walters, the introduction of time in modern analysis, 2007.
6. Kadyrov A.L. Saburov I.M. Optimaligardonii rushdi saiēhi // Mavodi conferencesiyai ҷумҳуриявӣ илми-амалия “Bakhisobgirii muhosibi, tahlil va audit dar sharoiti ҷаҳонishavii iktisodiyot” (March 28 sol 2020), Donishkadai saēxi, sokhizma va - Dushanbe, 2020. - P. 187-191.
7. Kadyrov A.L. Saburov I.M. Statement of the problem of optimization of tourism development // Uchenye zapiski. Natural and economic sciences of Khujand State University. Academician B. Gafurov. - Khujand, 2020. - No. 2 (53). - P. 54-62.